

DYMO[®]



Brugerhåndbog

Rhino 5200

Advanced Labeling Tool

Copyright

© 2019 Sanford, L.P. Alle rettigheder forbeholdes.

Ingen del af dette dokument eller softwaren må reproduceres eller overføres i nogen form eller på nogen måde eller oversættes til et andet sprog uden forudgående skriftlig tilladelse fra Sanford, L.P.

Varemærker

DYMO og RHINO er registrerede varemærker i USA og andre lande. Alle andre varemærker tilhører de respektive indehavere.

Indhold

Om din nye printer	5
Sådan kommer du i gang	5
Tilslutning til strømmen	5
Isætning af batterierne	5
Tilslutning af strømforsyningen (ekstraudstyr).....	5
Indsættelse af batteriet (ekstraudstyr).....	5
Genopladning af batteripakken.....	6
Isætning og udtagning af etiketkassetten	6
Indstilling af etiketbredden	6
Valg af sprog	7
Valg af måleenheder	7
Bliv fortrolig med din printer	7
Strøm	7
LCD-display	7
Brug af baggrundslys.....	7
Justering af displaykontrasten	7
Overskriftsline	8
CAPS	8
Tasten Shift	8
Tasten Escape	8
Navigationstaster	8
Tasten Backspace	8
Tasten CLR	8
Afskæringstasten	8
Hotkeys	8
Arbejde med etiketfiler	8
Oprettelse af en etiketfil	8
Tilføjelse af etiketter til en etiketfil	9
Fjernelse af etiketter fra en fil	9
Udskrivning af en etiketfil	9
Formatering af en etiket	9
Ændring af tekststørrelsen	9
Ændring af tekststilen	9
Oprettelse af etiketter med flere linjer	10
Anvendelse af internationale tegn	10
Oprettelse af industrielle etiketter	10
Oprettelse af kabel- og ledningsetiketter	10
Oprettelse af kabeletiketter.....	10
Oprettelse af ledningsetiketter	10
Oprettelse af flagetiketter	10
Oprettelse af etiketter med fast længde	11
Oprettelse af paneletiketter	11
Oprettelse af patchpanel-etiketter	11
Oprettelse af elektrisk panel-etiketter.....	11
Anvendelse af kontaktfaktorer.....	12
Udskrivning af tomme kontakter.....	12
Oprettelse af klemrækkeetiketter	12
Oprettelse af klemrækkeetiketter	12
Oprettelse af 110-blok-etiketter.....	12

Oprettelse af moduletiketter	13
Anvendelse af sikringsmultiplikatorer.....	13
Udskrivning af tomme moduler.....	13
Oprettelse af lodrette etiketter	14
Ændring af etikettype	14
Ændring af etiketindstillingerne	14
Udskrivning af skillelinjer mellem celler	14
Brug af stregkoder	14
Tilføjelse af en stregkode	14
Redigering af en stregkode	15
Sletning af en stregkode	15
Placering af læsbar stregkodetekst	15
Skjulning af stregkodetekst	15
Tilføjelse af symboler	15
Indsættelse af symboler	15
Brug af tekstbiblioteket	15
Tilføjelse af tekst til Mit bibliotek	15
Indsættelse af bibliotekstekst	16
Sletning af tekst i Mit bibliotek	16
Oprettelse af en serie etiketter	16
Anvendelse af simpel serialisering	16
Anvendelse af samtidig serialisering	16
Anvendelse af avanceret serialisering	16
Indstillinger for udskrivning	17
Udskrivning af flere kopier	17
Sortering af flere kopier	17
Pause mellem etiketter	17
Fremføring af etiketten	17
Justering af udskriftskontrast	18
Anvendelse af printerhukommelsen	18
Lagring af en etiketfil	18
Genkaldelse af en etiketfil fra hukommelsen	18
Sletning af en etiketfil fra hukommelsen	18
Rengøring af printeren	18
Symboler	19
Fejlfinding	20



Figur 1 RHINO 5200 etiketprinter

Om din nye printer

Med din nye RHINO etiket-printer kan du fremstille et bredt udvalg af selvklæbende etiketter i høj kvalitet. Du kan vælge at udskrive dine etiketter i mange forskellige størrelser og typer. Printeren bruger RHINO Industrial etiketkassetter i bredder på

6 mm, 9 mm, 12 mm eller 19 mm. RHINO etiketkassetter fås også i en lang række materialer som f.eks. fleksibel nylon, permanent polyester, vinyl, ikke-klæbende etiket og krymperør.

Besøg www.dymo.com for at få oplysninger om hele vores sortiment af etiketter og tilbehør til printeren.

Registrering af garanti

Besøg www.dymo.com/register for at registrere din etiketprinter online. Under registreringen skal du bruge serienummeret, som er placeret inde i batterirummet.

Sådan kommer du i gang

Følg vejledningerne i dette afsnit, når du tager printeren i brug for første gang.

Tilslutning til strømmen

Printeren kan drives med batterier eller vekselstrøm. Et genopladeligt Litium-ion-batteri og strømforsyning medfølger ved nogle modeller.

Besøg www.dymo.com for oplysninger om, hvordan du skaffer en ekstra genopladelig batteripakke.

⚠ For at opnå optimal ydelse skal du bruge det genopladelige Litium-ion-batteri (ekstraudstyr) til bærbar brug, når enheden ikke er forbundet til strømforsyningen.

Din printer vil automatisk slukke efter fem minutters inaktivitet for at spare på strømmen.

Isætning af batterierne

Kan printeren køre på seks alkaliske AA-batterier.

Sådan isættes batterierne

1. Tryk på tommelfingerlåsen bag på printeren for at fjerne batterirummets dæksel. Se Figur 2.

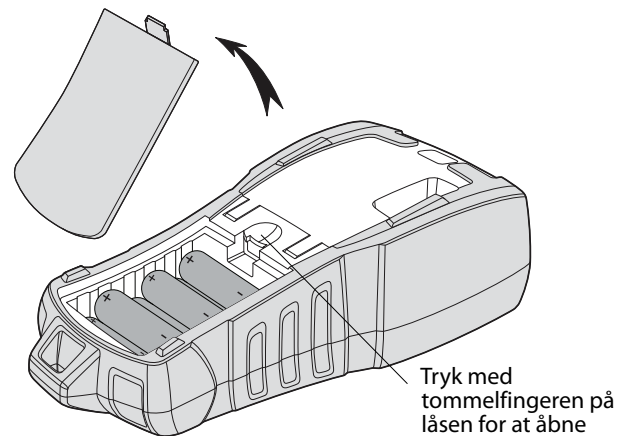

Figur 2

2. Sæt batterierne i batterirummet. Se Figur 2.
3. Sæt batterirummets dæksel på igen.

⚠ Fjern batterierne, hvis printeren ikke skal bruges i længere tid.

Tilslutning af strømforsyningen (ekstraudstyr)

Printeren bruger en 110V-240V strømadapter. Hvis du tilslutter strømadapteren med batteripakken isat, genoplader du denne. Der må kun anvendes en netadapter af mærket DYMO.

Sådan tilslutter du strømadapteren

1. Sæt strømadapteren i strømstikket oven på printeren. Se Figur 3.

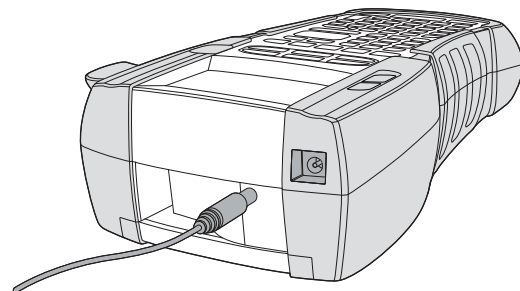

Figur 3

2. Sæt den anden ende af strømadapteren i en stikkontakt.

Indsættelse af batteriet (ekstraudstyr)

Kuffertsættet indeholder en genopladelig lithium-ion batteripakke, der bruges ved transportabel anvendelse, når enheden ikke er sluttet til strømadapteren.

Sådan isætter du batteripakken

1. Tryk på tommelfingerlåsen bag på printeren for at fjerne batterirummets dæksel. Se Figur 4.

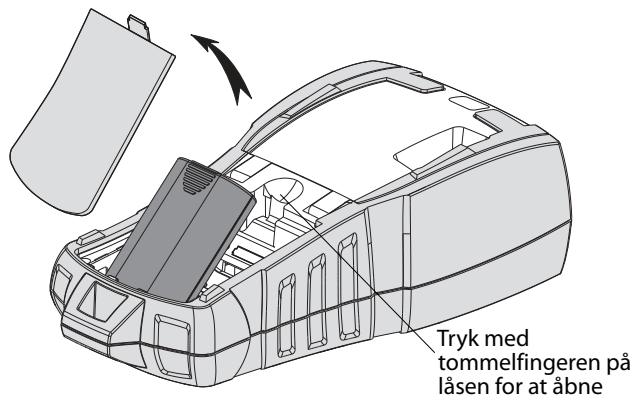

Figur 4

2. Isæt batteripakken i batterirummet. Se Figur 4.
3. Sæt batterirummets dæksel på igen.

▼ Fjern batteripakken, hvis printeren ikke skal bruges i længere tid.

Genoplading af batteripakken

Batteripakken genoplades automatisk, mens printeren er forbundet til en strømkilde gennem strømadapteren. Opladning af batteripakken for første gang vil tage cirka otte timer; genopladning af batteripakken vil tage cirka to timer.

Isætning og udtagning af etiketkassetten

Din printer leveres med en start-etiketkassette. Besøg www.dymo.com for oplysninger om, hvordan du køber ekstra etiketkassetter.

 **Pas på:** Klipperen er meget skarp. Hold fingre og øvrige legemsdele væk fra klipperbladet ved udskiftning af etiketkassetten, og tryk ikke på klippeknappen.

Sådan isættes etiketkassetten

1. Løft forsigtigt låget til etiketkassetten bag på printeren op.
2. Sørg for, at etiketten og tapen sidder stramt hen over kassetens åbning, og at etiketten passerer mellem etiketstyrene. Om nødvendigt drejes farvebåndets tilbagespolingsspole i retning med uret for at spænde farvebåndet.
3. Indsæt kassetten, så etiket og farvebånd sidder mellem etiketstyrene.

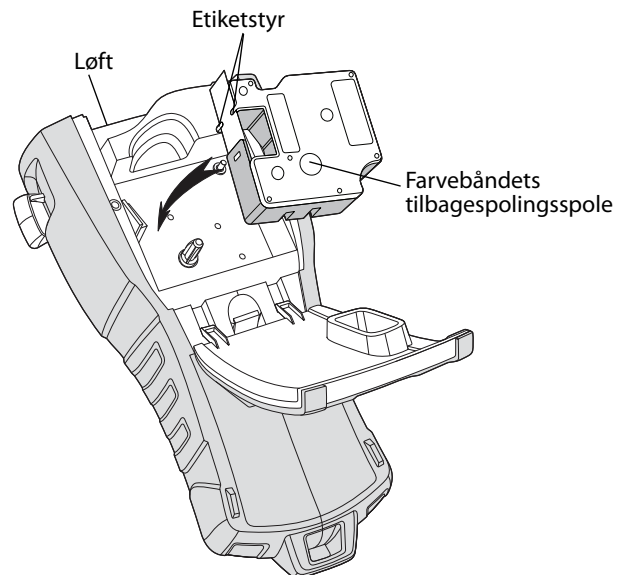

Figur 5

4. Tryk kraftigt på kassetten, indtil den klikker på plads.
For at undgå tapestop skal begge sider af etiketkassetten klikke på plads.

5. Luk låget til etiketkassetten.

Sådan udtages etiketkassetten



1. Løft forsigtigt låget til etiketkassetten bag på printeren op.
2. Fjern forsigtigt etiketkassetten.
3. Isæt en ny etiketkassette som beskrevet ovenfor.
4. Nulstil etiketbredden som beskrevet i **Indstilling af etiketbredden.**

Indstilling af etiketbredden

Hver gang du sætter en etiketkassette i printeren, bliver du bedt om at indstille etiketbredden, så printeren ved, hvilken størrelse etiketter, du anvender i øjeblikket. Nogle af funktionerne, som du bruger til at designe etiketter med, afhænger af etikettens bredde.

Du kan dog indstille en etiket til en anden etiketbredde, end der aktuelt er i printeren, ved at indstille etiketbredden i menuen Indstillinger.

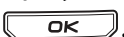

Sådan indstiller du etiketbredden

1. Tryk på .
- Menuen Indstillinger vises på displayet.
2. Vælg **Etiketbredde**, og tryk på .
3. Vælg bredden af den etiket, der sidder i printeren.
4. Tryk på  og vælg derefter **Færdig (OK)**.

Valg af sprog

Første gang, du tænder for strømmen, bliver du bedt om at vælge dit ønskede sprog. Som standard er sproget indstillet til engelsk. Adskillige sprogrelaterede funktioner på printeren bestemmes ud fra sprogindstillinger som f.eks. specielle tegn, menutext og så videre. Du kan på ethvert tidspunkt ændre sprogvælget fra menuen Indstillinger.



Sådan vælger du et sprog

1. Tryk på .
2. Vælg **Sprog**, og tryk på .
3. Vælg sproget.
4. Tryk på  og vælg derefter **Færdig (OK)**.

Valg af måleenheder

Første gang, du tænder for strømmen, bliver du bedt om at vælge din ønskede måleenhed. Du kan vælge at arbejde i tommer eller millimeter. Du kan på ethvert tidspunkt ændre måleenhed fra menuen Indstillinger.

Sådan vælger du måleenhederne

1. Tryk på .
2. Vælg **Enheder**, og tryk på .
3. Vælg **tomme** eller **mm**.
4. Tryk på  og vælg derefter **Færdig (OK)**.

Bliv fortrolig med din printer

Bliv fortrolig med placeringen af funktionstasterne på printeren. Se Figur 1 på side 4. De følgende afsnit giver en detaljeret beskrivelse af hver funktion.

Strøm

Knappen  tænder og slukker for strømmen. Hvis der ikke trykkes på nogen taster i fem minutter, slukker strømmen automatisk. Når der slukkes for printeren, huskes den aktuelle etiketfil og dens indstillinger til næste gang, der tændes for printeren. Hvis batterierne og strømadapteren er afbrudt samtidig, huskes nogle af indstillingerne, men den aktuelle etiketfil går tabt. Derfor skal du nulstille etiketbredden, når du tilslutter strømmen og tænder for printeren igen.

LCD-display

LCD-displayet indeholder foroven en overskriftslinje, der viser den aktuelle etikettype, samt funktionsindikatorer i højre side, som angiver hvilke funktioner, der aktuelt er valgt. Se Figur 6.

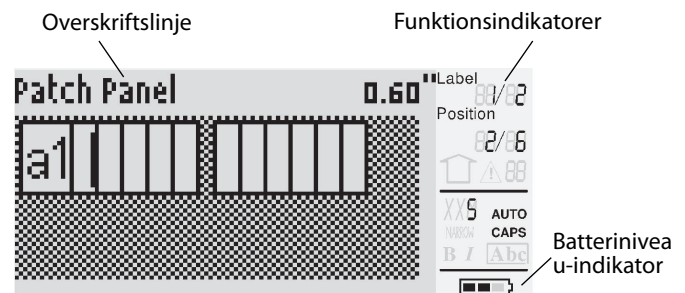

Figur 6

Når teksten, som du har indtastet, ikke kan være på etiketten, som du har defineret den, vil den del af teksten, der ikke er plads til, være gråtonet. Hvis du forsøger at udskrive en etiket, der indeholder tekst, der ikke er plads til, vil den ekstra tekst ikke blive udskrevet.

Brug af baggrundslys

Under svage lysforhold kan du tænde for baggrundslyset for at gøre det nemmere for dig at se displayet. Baggrundslyset vil automatisk slukke efter 15 sekunders manglende aktivitet. Trykkes der på en hvilken som helst tast, vil baggrundslyset tænde igen. Tasten til baggrundslyset fungerer som en afbryder, der tænder og slukker for lyset.



Sådan tænder og slukker du baggrundslyset

- ◆ Tryk på .

Justering af displaykontrasten

Ud over baggrundslyset kan du justere displaykontrasten som en hjælp ved forskellige lysforhold.

Sådan justerer du displaykontrasten

1. Tryk på .
2. Vælg **LCD-kontrast**, og tryk på .
3. Anvend piletasterne til at vælge en værdi mellem **0** (lysere) og **8** (mørkere). Kontrasten ændrer sig, når du vælger de forskellige indstillinger.
4. Tryk på , og vælg derefter **Færdig (OK)**.

Overskriftslinje

Overskriftslinjen øverst på displayet viser den aktuelle etikettype og for visse etikettyper yderligere oplysninger om etiketten, for eksempel størrelse eller stregkodetype.





CAPS

Tasten  slår store bogstaver til og fra. Når CAPS er aktiveret, vises CAPS-indikatoren på displayet, og alle bogstaver, som du indtaster, skrives med stort. Standardindstillingen er, at CAPS er aktiveret. Når CAPS er slået fra, vises alle indtastede bogstaver med småt.

Sådan slår du CAPS til og fra

- Tryk på  + .

Tasten Shift









Tasterne  anvendes til at vælge funktionen eller symbolet, der er trykt over en tast. Når du f.eks. trykker på tasten , vil tallet 9 blive vist på displayet, men hvis du trykker på tasten  og derefter på , vises en stjerne (*) på displayet.

Tasten Escape

Tasten  fører dig tilbage til den tidligere menu fra enhver anden menu, uden at et valg bliver udført.

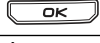
Navigationstaster

Navigationstasterne fungerer på følgende måde:

Tast	Funktion
	Flytter ét tegn til venstre på displayet Vender tilbage til den tidligere menu (kan også bruge )
SHIFT 	Flytter en celle mod venstre i en multicelle-etiket Flytter én etiket til venstre på displayet
	Flytter ét tegn til højre på displayet Går til næste menuniveau (kan også bruge )
SHIFT 	Flytter en celle mod højre i en multicelle-etiket Flytter én etiket til højre på displayet
	Flytter op i en liste over punkter
	Flytter ned i en liste over punkter
OK	Vælger et menupunkt

Tasten Backspace

-tasten fjerner tegnet til venstre for markøren.

Tasten CLR

Tasten  rydder alle nuværende tekstdstillinger og formater og nulstiller displayet til den generelle etikettype.

Afskæringstasten

Tasten **Afskær** skærer etiketten af. Når du udskriver flere etiketter, holder printeren pause efter udskrivning af hver etiket, så du kan skære etiketten af. Du kan slå denne funktion fra, så flere etiketter udskrives kontinuerligt. Se **Pause mellem etiketter** på side 17.

Hotkeys

Der findes et antal hotkeys til oprettelse af bestemte etikettyper, tilføjelse af stregkoder, indsættelse af symboler og anvendelse af tekst fra biblioteket. Disse hotkeys er beskrevet mere udførligt senere i denne brugervejledning.

Arbejde med etiketfiler

Printeren opretter og opbevarer etiketter som etiketfiler. En etiketfil kan indeholde en eller flere etiketter. Når du opretter en ny etiket, opretter du samtidig en ny etiketfil. Derefter kan du indsætte yderligere etiketter, fjerne etiketter og gemme gruppen af etiketter som en etiketfil i hukommelsen.

Oprettelse af en etiketfil

Printeren husker den sidste etiket, som du arbejdede på, da strømmen blev afbrudt. Du skal slette etiketteksten og formateringen, før du opretter en ny etiket.

Sådan opretter du en ny etiketfil

- Hvis det er nødvendigt, kan du trykke på  for at fjerne den tidligere etiket og formateringen fra displayet.
- Indtast noget tekst vha. tastaturet.
- Formater teksten vha. Tekststørrelse eller Tekststil.
Se **Formatering af en etiket** på side 9.
- Gem etiketten i hukommelsen.
Se **Lagring af en etiketfil** på side 18.

Tilføjelse af etiketter til en etiketfil

Du kan tilføje flere etiketter til en eksisterende etiketfil.

Sådan tilføjer du en etiket til en fil

1. Tryk på .
2. Vælg **Til højre** for at tilføje en etiket til højre for markørpositionen eller **Til venstre** for at tilføje en etiket til venstre for markørpositionen.
3. Tryk på . En ny blank etiket indsættes i displayet til venstre eller højre for den nuværende etiket.

Du kan flytte fra etiket til etiket vha. piletasterne.

Fjernelse af etiketter fra en fil

Du kan fjerne en eller flere etiketter fra en etiketfil.

Sådan fjerner du en etiket

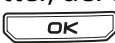
1. Tryk på .
2. Vælg én af følgende fremgangsmåder:
 - **Alle** for at fjerne alle etiketter i filen.
 - **Aktuel** for at fjerne etiketten i den aktuelle markørposition.
 - **Område** og dernæst vælge området af etiketter, der skal fjernes.
3. Tryk på .
De valgte etiketter fjernes fra displayet.

Udskrivning af en etiketfil

Når du udskriver en etiketfil, vælger du, om du vil udskrive alle etiketter, den aktuelle etiket eller et område af etiketter i filen.

Sådan udskriver du etiketter

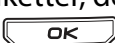
1. Tryk på . Hvis etiketfilen indeholder mere end en etiket, vises en udskriftsmenu.
2. Vælg én af følgende fremgangsmåder:
 - **Alle** for at udskrive alle etiketter i filen.
 - **Aktuel** for at udskrive etiketten i den aktuelle markørposition.
 - **Område** for dernæst at vælge området af etiketter, der skal udskrives.
3. Tryk på . De valgte etiketter udskrives.
4. Tryk på knappen **CUT** og fjern etiketterne.

Formatering af en etiket

Du kan vælge at forbedre dine etiketters udseende fra en række formateringsmuligheder.



Ændring af tekststørrelsen

Du kan udskrive teksten på etiketten i flere størrelser: ekstra-ekstra small, ekstra small, small, medium, stor, ekstra stor og STOR (med store bogstaver). Den valgte tekststørrelse gælder al tekst på etiketterne og i etiketfilen.

De tilgængelige tekststørrelser afhænger af den bredde, der er indstillet for etiketten samt den etikettetype, som du opretter.

Du kan også vælge Auto som tekststørrelse. Når Auto er valgt, bestemmes den bedste tekststørrelse automatisk for højden og bredden på den etiket, som du er ved at lave. Skrifttypen BIG anvendes ikke, når Auto tekststørrelse er valgt.





Sådan indstilles tekststørrelsen

- ♦ Tryk på . Hver gang du trykker på , fremhæves den næste tilgængelige skriftstørrelse på størrelsesindikatoren på displayet.





Ændring af tekststilen

Du kan udskrive teksten på etiketten i forskellige stile: fed, kursiv, understregning og indrammet. Du kan derudover vælge normalbredde eller smal bredde. Tekststilen gælder al tekst på alle etiketter i etiketfilen, herunder de fleste symboler.

Sådan indstiller du tekststilen

1. Tryk på .
2. Vælg **Tekststille**, og tryk på .
3. Vælg en stil, og tryk på .
4. Vælg **Til** eller **Fra** til at aktivere eller deaktivere den valgte stil.
5. Tryk på  og vælg derefter **Færdig (OK)**.

Sådan indstilles tekstbredden

1. Tryk på .
2. Vælg **Tekststille**, og tryk på .
3. Vælg **Skrifttype**, og tryk på .
4. Vælg **Smal** eller **Normal**.
5. Tryk på  og vælg derefter **Færdig (OK)**.

Sådan indsættes et understreget 6- eller 9-tegn

- ♦ Tryk på  eller  og hold den nede, indtil **6** eller **9** vises på displayet.

Oprettelse af etiketter med flere linjer

Du kan oprette etiketter med flere linjer afhængig af bredden af etiketten på følgende måde:

Etiketbredde	6 mm	9 mm	12 mm	19 mm
Antal linjer	1	3	3	5

Displayet viser kun to tekstlinjer. Anvend piletasterne til at rulle gennem mere end to linjer.

Sådan opretter du en etiket med flere linjer

1. Indtast teksten for den første linje, og tryk på .
2. Indtast teksten for den næste linje.
3. Gentag disse trin for hver ekstra linje.

Anvendelse af internationale tegn

Din printer understøtter det udvidede latinske tegnsæt vha. RACE-teknologi. Holder du en bogstavtast nede, vil du bladere gennem variationer af dette bogstav, i lighed med anvendelse af en mobil tastatur.

Hvis du for eksempel holder bogstavet **a** nede, vil du se **a à á â ã ä å** og så videre gennem alle de mulige variationer. Rækkefølgen i hvilken tegnvariationerne forekommer, afhænger af sproget, som du har valgt at anvende.

▼ Internationale tegn er ikke til rådighed, hvis sproget er indstillet til US English.

Oprettelse af industrielle etiketter

Du kan hurtigt oprette etiketter til særlige industrianvendelser som f.eks. kabel- eller ledningsetiket, flag, patchpanel, elektrisk panel, klemrække, 110-blok eller modul. Du kan også oprette en etiket med fast længde. Der er hotkeys for hver etikettype. Den aktuelle etikettype vises i overskriftslinjen. Etiketten Generel ligger som standard, dvs. uden nogen speciel formatering, centreret tekst, og længden bestemmes automatisk af mængden af tekst. Disse hotkeys fører dig altid til den angivne etikettype. Hvis du for eksempel vælger Flag og senere ønsker en generel etiket, trykker du blot på tasten Generel for at fjerne Flag-indstillingerne og vende tilbage til etikettypen Generel.

Oprettelse af kabel- og ledningsetiketter



Du kan oprette flere forskellige typer af etiketter, der kan vikles rundt om et kabel eller en ledning: Kabel-, Lednings- eller Flagetiketter.

Oprettelse af kabeletiketter

En kabeletiket anbringes rundt om en ledning eller et kabel. Du kan indtaste op til fem linjer tekst, og teksten gentages så mange gange som muligt, afhængigt af størrelsen af teksten og længden af etiketten.



Sådan oprettes en kabeletiket

1. Tryk på .
 2. Indtast diameteren på kablet, og tryk på .
- Hvis du vil oprette flere etiketter hurtigt, se **Oprettelse af en serie etiketter** på side 16.

Oprettelse af ledningsetiketter

En ledningsetiket anbringes vandret hen ad en ledning eller et kabel. Etikettens tekst gentages så mange gange, det er muligt, afhængigt af tekstens størrelse og etikettens bredde.



Sådan oprettes en ledningsetiket

- ◆ Tryk på  + .
- Etiketlængden sættes automatisk ud fra den indtastede testmængde.





Hvis du vil oprette flere etiketter hurtigt, se **Oprettelse af en serie etiketter** på side 16.

Oprettelse af flagetiketter

Flagetiketter vikles rundt om en ledning eller et kabel, så etikettens tekstdel efterlades stikkende ud fra kablet. Teksten på flagetiketter udskrives automatisk på begge ender af etiketten, så der bliver et tomt område på midten, som vikles rundt om kablet. Når etiketten sættes på kablet, sættes begge ender af etiketten med bagsiden mod hinanden, så der dannes en hale eller et *flag*. Resultatet er en etiket, der kan læses fra begge sider.



Sådan oprettes en flagetiket

1. Tryk på  + .
2. Vælg **Small**, **Medium**, **Stor**, eller **Ekstra Stor** for omviklingsstykket, og tryk på .
3. Indtast eller vælg længden for etikettens flagdel, og tryk på .

Vælg **AUTO** for at få længden indstillet automatisk, så den passer til teksten.

Hvis du vil oprette flere etiketter hurtigt, se **Oprettelse af en serie etiketter** på side 16.

Oprettelse af etiketter med fast længde

Normalt bestemmes etikettens længde af længden af den indtastede tekst. Måske ønsker du at fremstille en etiket til et specielt formål, hvor længden skal være fast, uafhængigt af tekstens længde. Den fabriksindstillede faste længde er 25 mm. Enhver ændring, du måtte foretage i indstillingen af den faste længde, forbliver i kraft, indtil du ændrer den.

Sådan indstiller du etiketlængden

1. Tryk på .
2. Indtast eller vælg etiketlængden, og tryk på .

Eventuel tekst, der ikke passer til den faste længde, vises gråtonet på displayet og vil blive skåret af, når etiketten udskrives.

Oprettelse af paneletiketter



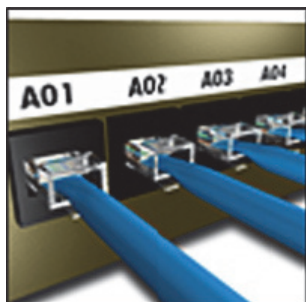

Du kan oprette to typer af paneletiketter: Patchpanel- og Eltavle-etiketter.

Oprettelse af patchpanel-etiketter

En Patchpanel-etiket giver dig mulighed for at afmærke en række af porte på et patchpanel. Du vælger afstanden mellem portene, indtaster teksten og udskrives. Resultatet er en lang etiket med megen tekst, som er jævnt spredt ud for hver port.



Sådan opretter du en patch-panel etiket

1. Tryk på .
 2. Vælg **Patchpanel**, og tryk på .
 3. Indtast eller vælg afstanden mellem hver port, og tryk på .
- Standardafstanden er 12 mm.
4. Indtast eller vælg antallet af porte, og tryk på .
- Portene er adskilt af en ubrudt, sort linje på displayet.
5. Indtast teksten for hver port på etiketten. Anvend venstre eller højre pile tast til at flytte fra port til port.



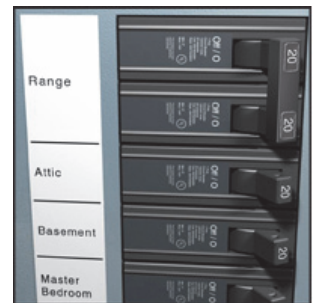

Hvis du vil oprette data for portene automatisk, se **Oprettelse af en serie etiketter** på side 16. Hvis du vil udskrive skillelinjer mellem portene, se **Udskrivning af skillelinjer mellem celler** på side 14.

Oprettelse af elektrisk panel-etiketter

En elektrisk panel-etiket giver dig mulighed for at afmærke en række kontakter på en elektrisk panel. Du vælger kontakternes størrelse og antal, indtaster teksten og udskrives. Resultatet er en lang etiket med tekster for hver enkelt kontakt.



Sådan oprettes en elektrisk panel-etiket

1. Tryk på .
 2. Vælg **Elektrisk panel**, og tryk på .
 3. Indtast eller vælg kontaktlængden, og tryk på .
- Vælg den længde, der passer til den mindste kontakts størrelse på tavlen. Derefter kan du bruge kontaktfaktorer til at forøge størrelsen på enkelte kontakter, som måtte være større. Standardstørrelsen på kontakter er 25,4 mm.
4. Indtast eller vælg antallet af kontakter, og tryk på .

- Vælg kontaktfaktoren for hver enkelt kontakt, og tryk på .
- Kontakterne adskilles af en ubrudt, sort linje på displayet.
- Indtast teksten for hver kontakt på etiketten. Brug piletasterne op eller ned til at gå fra kontakt til kontakt.

For at justere kontaktfaktorerne efter oprettelse af en etiket, se **Anvendelse af kontaktfaktorer** på side 12.





Hvis du vil oprette data for kontakterne automatisk, se **Oprettelse af en serie etiketter** på side 16.

Hvis du vil udskrive skillelinjer mellem kontakterne, se **Udskrivning af skillelinjer mellem celler** på side 14.

Anvendelse af kontaktfaktorer

Med kontaktfaktorer kan du justere størrelsen på enkelte kontakter på en elektrisk panel-etiket.



Sådan justerer du størrelsen på en enkelt kontakt

- Opret en elektrisk panel-etiket som beskrevet i **Oprettelse af elektrisk panel-etiketter**.
- Tryk på .
- Vælg **Aktuel etiketkonfig.**, og tryk på .
- Vælg **Kontaktfaktorer**, og tryk på .
- Anvend piletasterne op eller ned til at vælge nummeret på den kontakt, der skal justeres, og tryk på ►.
- Vælg faktoren for denne kontakt.
- Tryk på  og derefter på **Færdig (OK)** for at vende tilbage til etiketten.

Udskrivning af tomme kontakter

Som standard bliver tomme kontakter for enden af en elektrisk panel-etiket ikke udskrevet. Du kan vælge, om du ønsker at udskrive tomme kontakter for enden af en etiket eller ej.

Sådan udskrives tomme kontakter

- Tryk på .
- Vælg **Udskriv tomme kontakter**, og tryk på .
- Vælg **Til**, og tryk på .
- Vælg **Færdig (OK)** for at vende tilbage til etiketten.

Nu vil eventuelle tomme kontakter for enden af en elektrisk panel-etiket blive udskrevet.





Oprettelse af klemrækkeetiketter

Du kan oprette to typer af klemrække-etiketter: Klemrække- og 110-blok-etiketter.

Oprettelse af klemrækkeetiketter

En klemrækkeetiket minder meget om en patchpanel-etiket. Teksten udskrives dog lodret for hver klemrække.

Sådan opretter du en klemrækkeetiket

- Tryk på .
 - Vælg **Klemrække**, og tryk på .
 - Indtast eller vælg antallet af klemrækker, og tryk på .
 - Indtast eller vælg klemrækkebredden, og tryk på .
- Standardbredden for en klemrække er 17,5 mm. Hver klemrække adskilles af en ubrudt, sort linje på displayet.
- Indtast teksten for hver klemme. Brug piletasterne op eller ned til at gå fra tilslutningspunkt til tilslutningspunkt.



Hvis du vil oprette data for klemrækkerne automatisk, se **Oprettelse af en serie etiketter** på side 16.

Hvis du vil udskrive skillelinjer mellem portene, se **Udskrivning af skillelinjer mellem celler** på side 14.

Oprettelse af 110-blok-etiketter

Du kan kun udskrive en 110-blok-etiket på 9 mm, 12 mm eller 19 mm brede etiketter.

Sådan opretter du en 110-blok-etiket

- Tryk på .
- Vælg **110-blok**, og tryk på .
- Vælg bloktypen, og tryk på .

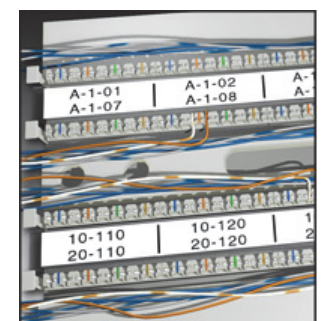
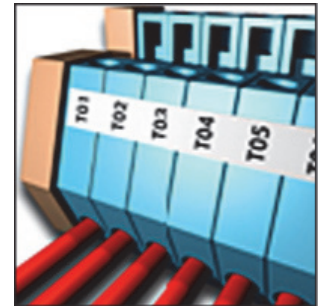

4. Vælg **Enkelt række** eller **Dobbelt række**, og tryk på .

Hver klemrække adskilles af en ubrudt, sort linje på displayet.

5. Indtast teksten for hver blok.

Brug venstre eller højre piletast til at flytte fra modul til modul. Brug piletasterne op eller ned til at gå fra række til række.

Hvis du vil oprette data for blokkene automatisk, se **Oprettelse af en serie etiketter** på side 16.

Hvis du vil udskrive skillelinjer mellem blokkene, se **Udskrivning af skillelinjer mellem celler** på side 14.





Oprettelse af moduletiketter

Med en Moduletiket kan du afmærke en række af sikringer med forskellige bredder. Du indstiller bredden af en sikring og antallet af sikringer, indtaster teksten for hver enkelt sikring og udskriver.



Du kan anvende sikringsmultiplikatorer for at justere bredden af individuelle moduler efter behov.

Sådan opretter du en moduletiket

1. Tryk på  + .
2. Indtast eller vælg sikringslængden, og tryk på .
Vælg den længde, der passer til den mindste sikringsstørrelse i modulet. Du kan dernæst anvende sikringsmultiplikatorer til at øge størrelsen af et hvilket som helst individuelt modul, som er større. Standardlængden på sikringer er 25,4 mm.
3. Indtast eller vælg antallet af moduler, og tryk på .
4. Vælg sikringsmultiplikatorer for hvert enkelt modul, og tryk på .
Hver sikring adskilles af en ubrudt, sort linje på displayet.
5. Indtast teksten for hvert modul.

Anvend venstre eller højre piletast til at flytte fra modul til modul.





For at justere sikringsmultiplikatorer efter oprettelse af en etiket, se **Anvendelse af sikringsmultiplikatorer**.

Hvis du vil oprette data for modulerne automatisk, se **Oprettelse af en serie etiketter** på side 16.

Anvendelse af sikringsmultiplikatorer

sikringsmultiplikatorer lader dig justere størrelsen på individuelle sikringsmoduler på en etiket af modultypen.



Sådan justerer du størrelsen på et individuelt modul

1. Opret en moduletiket som beskrevet i **Oprettelse af moduletiketter**.
2. Tryk på .
3. Vælg **Aktuel etiketkonfig.**, og tryk på .
4. Vælg **sikringsmultiplikatorer**, og tryk på .
5. Anvend piletasterne op eller ned til at vælge nummeret på det modul, der skal justeres, og tryk på .
6. Vælg faktoren for dette modul.
7. Tryk på  og derefter på **Færdig (OK)** for at vende tilbage til etiketten.

Udskrivning af tomme moduler

Som standard bliver tomme moduler for enden af en moduletiket ikke udskrevet. Du kan vælge, om du ønsker at udskrive tomme moduler for enden af en etiket eller ej.

Sådan udskriver du tomme moduler



1. Tryk på .
2. Vælg **Udskriv tomme moduler**, og tryk på .
3. Vælg **Til**, og tryk på .
4. Vælg **Færdig (OK)** for at vende tilbage til etiketten.
Eventuelle tomme moduler for enden af en moduletiket vil nu blive udskrevet.

Oprettelse af lodrette etiketter

Du kan vælge at udskrive etiketter med teksten lodret. Etiketter med flere linjer tekst vil blive udskrevet som flere kolonner tekst.



Sådan oprettes en lodret etiket

1. Tryk på .
 2. Indtast eller vælg en længde for etiketten, og tryk på .
- Vælg **AUTO** for at få længden af etiketten indstillet automatisk, så den passer til teksten.

Ændring af etikettype

Når du opretter en etiket vha. en etikettype, kan du nemt ændre etikettypen uden at miste data. Hvis dataene fra en etikettype ikke passer ind i den nye etikettype, er teksten, der ikke er plads til, gråtonet på displayet.

Eksempel: Når du ændrer fra en etiket med mange celler, for eksempel en patchpanel-etiket, til en etiket med en enkelt celle, for eksempel en generel etiket eller en flagetiket, bliver hver celle til en ny etiket. Alle blanke celler slettes.

⚠ Når du skifter fra en etikettype med flere celler til en anden etikettype med flere celler, skal du sikre, at den nye etikettype indeholder det samme antal celler.



Sådan ændrer du etikettypen

1. Tryk på hotkey for den nye etikettype.
2. Foretag eventuelle nødvendige justeringer af indstillingerne til etikettypen.

Ændring af etiketindstillingerne

Når du har oprettet en specifik etiket, kan du ændre indstillingerne uden at skulle starte forfra.





Sådan ændrer du etiketindstillingerne

1. Tryk på .
 2. Vælg **Aktuel etiketkonfig.**, og tryk på .
- Indstillingerne for den særlige etikettype vises.
3. Foretag de nødvendige ændringer.
 4. Tryk på  og vælg derefter **Færdig (OK)**.

Udskrivning af skillelinjer mellem celler

For etiketter med flere celler, for eksempel patchpanel-, klemrække- eller 110-blok- eller moduletiketter, kan du vælge at udskrive en lodret linje mellem hver celle.

Sådan udskriver du skillelinjer mellem celler

1. Opret den type etiket med flere celler, som du ønsker.
 2. Tryk på .
 3. Vælg **Aktuel etiketkonfig.**, og tryk på .
 4. Vælg **Skillelinjer**, og tryk på .
 5. Vælg **Til**.
 6. Tryk på  og vælg derefter **Færdig (OK)**.
- Der udskrives en linje mellem hver celle.

Brug af strekkoder

Din printer kan danne Kode 39- og Kode 128-strekkoder. Du kan tilføje en strekkode til de følgende etiketter:

Generelt	Fast
Ledning	Patch-panel
Flag	Modul





Du kan kun skrive en strekkode på etiketter med bredden 19 mm. Du kan vælge, om du vil udskrive den læsbare tekst eller ej, og du kan serialisere strekkoderne.

Strekkoden udskrives vandret hen ad etiketten. Du kan vælge at udskrive den læsbare tekst med lille skrift under eller over strekkoden. Du kan tilføje valgfri tekst før og efter strekkoden.

Tilføjelse af en strekkode

Strekkodeteksten vises på etiketten på displayet præcist som enhver anden tekst. Hvis markøren imidlertid befinder sig inden for strekkodeteksten, vises **Strekkode** og strekkodetypen i overskriftslinjen.



Sådan tilføjer du en strekkode

1. Tryk på  + .
2. Vælg **Strekkodetype**, og tryk på .
3. Vælg strekkodetypen, og tryk på .
4. Indtast teksten til strekkoden inden for strekkoden på displayet.
5. Tryk på , og vælg derefter **Færdig (OK)**.

Redigering af en strekkode

Du kan redigere teksten for en eksisterende strekkode.

Sådan redigerer du en strekkode

1. Flyt markøren hvor som helst inden for strekkodeteksten.
Strekkode og strekkodetypen vises i overskriftslinjen.
2. Indtast et vilkårligt tegn. Der vises en meddelelse, som spørger, om du ønsker at redigere strekkoden.
3. Tryk på .
Teksten til den eksisterende strekkode vises.
4. Rediger strekkodeteksten, og tryk på .

Sletning af en strekkode

En strekkode indtastes på etiketten som ét tegn.





Sådan sletter du en strekkode

1. Anbring markøren ved enden af strekkodeteksten på displayet.
2. Tryk på .

Placering af læsbar strekkodetekst

Du kan vælge at placere den læsbare tekst over eller under strekkoden. Som standard udskrives den læsbare tekst under strekkoden på etiketterne.





Sådan ændrer du strekkodetekstens placering

1. Tryk på  + .
2. Vælg **PL-position**, og tryk på .
3. Vælg **Over strekkode** eller **Under strekkode**.
4. Tryk på  og vælg derefter **Færdig (OK)**.

Skjulning af strekkodetekst

Du kan vælge at skjule den læsbare tekst til strekkoden.

Sådan skjuler du strekkodeteksten

1. Tryk på  + .
2. Vælg **Strekkode PL**, og tryk på .
3. Vælg **Fra**.
4. Tryk på  og vælg derefter **Færdig (OK)**.



Tilføjelse af symboler

Din printer omfatter et sæt standardsymboler, der kan anvendes på dine etiketter. Symbolerne er opdelt i adskillige kategorier:

Elektrisk	Parenteser
Stemme/data	Pile
Advarsel	Tal
Tegnsætning	Valuta

En fuldstændig liste over standardsymboler er at finde på side 19.





Du kan komme til nogle af de mere populære symboler via det numeriske tastatur vha.

 plus tallet. Hvis du for eksempel trykker på  + **1**, indsættes en firkantet parentes (**(**).

Indsættelse af symboler

Symboler, der tilføjes til en etiket, kan formateres eller slettes præcist som ethvert andet tegn, du indtaster.

Sådan indsætter du et symbol

1. Tryk på  + .
2. Vælg en symbolkategori, eller vælg **Alle** for at vise alle symboler, og tryk derefter på .
3. Anvend piletasterne for at vælge det symbol, som du ønsker.
4. Tryk på  for at indsætte symbolet på etiketten.





Brug af tekstbiblioteket

Printeren indeholder et tekstbibliotek, som kaldes Mit bibliotek. Du kan tilføje brugertilpasset tekst til biblioteket og derefter bruge biblioteket til hurtigt at tilføje tekst til etiketterne.

Tilføjelse af tekst til Mit bibliotek

Tekstposter vises i bibliotekslisten i den rækkefølge, som de blev tilføjet til biblioteket.

Sådan tilføjer du tilpasset tekst

1. Tryk på  + .
 2. Vælg **Tilføj ny tekst**, og tryk på .
 3. Indtast den tekst, du ønsker, og tryk på .
- Teksten tilføjes til Mit bibliotek.

Indsættelse af bibliotekstekst

Bibliotekstekst, som tilføjes til en etiket, bruges på samme måde som tekst, der indtastes fra tastaturet. Bibliotekstekst kan redigeres, formateres eller slettes.



Sådan tilføjes tekst til en etiket

1. Tryk på  + .
 2. Vælg den tekst, du ønsker at tilføje til etiketten, og tryk på .
- Teksten tilføjes til etiketten.

Sletning af tekst i Mit bibliotek

Du kan slette tilpasset tekst fra Mit bibliotek.

Sådan sletter du tekst i Mit bibliotek

1. Tryk på  + .
 2. Vælg teksten, der skal slettes, og tryk på .
- En bekræftelsesmeddelelse vises.
3. Tryk på  for at slette teksten.

Oprettelse af en serie etiketter



Du kan automatisk generere etiketter ved at oprette en serie. Du opretter et startmønster og indstiller dernæst intervallet og antallet til serien. Du kan serialisere et hvilket som helst tal eller bogstav ved at vælge positionen, der skal forøges, som f.eks. tallet 2 i 123 eller bogstavet B i ABC. Når 2-tallet for eksempel er valgt i 123 og intervallet er sat til #=3, vil de resulterende etiketter blive udskrevet som 123, 153 og 183. Bogstaver kan forøges fra A til Z og a til z og tallene fra 1 til 9. Når bogstavet Z eller tallet 9 er nået under serialiseringen, bliver der tilføjet et bogstav eller et tal for at øge intervallet. For eksempel forøges Az til Aaa, AZ til BA og A9 til A10. Der er tre metoder til serialisering: simpel, samtidig og avanceret.

Anvendelse af simpel serialisering

Simpel serialisering opretter en serie etiketter ved at forøge et alfanumerisk tegn i mønstret. For eksempel 101, 102, 103, 104 og så videre.

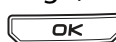
Sådan anvender du simpel serialisering

1. Indtast etikettens tekst.
2. Tryk på . En boks vises rundt om tegnet, hvor markøren var anbragt.
3. Anvend piletasterne til at flytte markøren til det tegn, som du ønsker at forøge, og tryk på .

4. Vælg den mængde, du vil forøge hver enkelt etiket med, og tryk på .
- Du kan vælge at forøge i trin op til 10.
5. Vælg det antal etiketter, du ønsker at oprette, og tryk på .
- Du kan vælge at oprette op til 99 etiketter.







En ny etiket tilføjes på displayet for hver etiket i serien.

Tryk på  +  for at udskrive flere eksemplarer af den samme serialiserede etiket. Se **Udskrivning af flere kopier** på side 17.

Anvendelse af samtidig serialisering

Samtidig serialisering opretter en serie etiketter ved at forøge to forskellige alfanumeriske tegn samtidig. For eksempel A-101, B-102, C-103 og så videre.

Sådan anvender du samtidig serialisering

1. Indtast etikettens tekst.
 2. Tryk på  + .
 3. Vælg **Samtidig**, og tryk på .
- En boks vises rundt om tegnet, hvor markøren var anbragt.
4. Vælg den første tegnposition, som du ønsker at forøge, og tryk på .
 5. Vælg den anden tegnposition, som du ønsker at forøge, og tryk på .
 6. Vælg den mængde, du ønsker at forøge disse tegn på hver etiket, og tryk på .
- Du kan vælge at forøge i trin op til 10.
7. Vælg det antal etiketter, du ønsker at oprette, og tryk på .
- Du kan vælge at oprette op til 99 etiketter.



En ny etiket tilføjes på displayet for hver etiket i serien.

Anvendelse af avanceret serialisering



Avanceret serialisering opretter en serie etiketter ved at lade dig vælge to sekvenser i mønstret og forøge dem fortløbende.

For eksempel A-101, A-102, A-103, B-101, B-102, B-103, C-101, C-102, C-103 og så videre.

Sådan anvender du avanceret serialisering

1. Indtast etikettens tekst.
2. Tryk på  + .
3. Vælg **Avanceret**, og tryk på .

En boks vises rundt om tegnet, hvor markøren var anbragt.

4. Vælg den første tegnposition, som du ønsker at forøge, og tryk på .
5. Vælg den mængde, som du ønsker at forøge denne tegnposition med, og tryk på .

Du kan vælge at forøge i trin op til 10.

6. Vælg det antal gange, du vil forøge denne tegnposition, og tryk på .
7. Gentag trin 4 til og med 6 for det andet tegnposition, som du ønsker at forøge.

Du kan vælge at oprette op til 99 etiketter.

En ny etiket tilføjes på displayet for hver etiket i serien.







Indstillinger for udskrivning

Du kan vælge at udskrive flere eksemplarer af samme etiket, sortere kopierne, holde pause for skæring mellem etiketter, fremføre etiketten og justere udskriftskontrasten.

Udskrivning af flere kopier

Du kan udskrive op til 99 kopier af samme etiket på én gang.

Sådan udskriver du flere kopier

1. Tryk på  + .
2. Tryk på pilen  for at forøge antallet af eksemplarer, der skal udskrives (maksimum er 99). Standarden er 2 kopier.
3. Tryk på pilen  for at reducere antallet af kopier.
4. Tryk på  eller  for at starte udskrivning.

⚠ Der kan forekomme en kort pause i udskrivningen mellem hver etiket i mere komplekse formater.

Når udskrivningen er færdig, genstilles antallet af kopier til 2.

Sortering af flere kopier

Når du udskriver flere kopier af en etiketfil, der indeholder mere end én etiket, udskrives alle kopier af en etiket, før den næste etiket starter med at blive udskrevet. Du kan vælge at få etiketfilens udskrivning sorteret, så hver fuldstændig kopi af filen bliver udskrevet, før den næste kopi starter. Følgende eksempel viser tre kopier af en etiketfil, der indeholder tre etiketter, der bliver udskrevet normalt og sorteret.



Normal

A101 A101 A101 A102 A102 A102 A103 A103 A103

Sorteret

A101 A102 A103 A101 A102 A103 A101 A102 A103



Sådan sorterer du flere kopier

1. Tryk på .
2. Vælg **Sorter kopier**, og tryk på .
3. Vælg **Til**.
4. Tryk på  og vælg derefter **Færdig (OK)**.

Pause mellem etiketter

Printeren holder som standard pause efter udskrivning af hver etiket, så du kan skære etiketten. Du kan deaktivere denne funktion og få etiketterne udskrevet kontinuerligt.



Sådan indstiller du printerens til at udskrive kontinuerligt

1. Tryk på .
2. Vælg **Pause til skæring ml. etiketter**, og tryk på .
3. Vælg **Fra**.
4. Tryk på  og vælg derefter **Færdig (OK)**.

Fremføring af etiketten

Standarden for blank plads i starten af alle etiketter er cirka 10 mm. Hvis du vil tilføje yderligere blank plads i starten eller slutningen af etiketten, kan du fremføre etiketten i trin på 10 mm.



Sådan fremføres etiketten

1. Tryk på  + .
2. Tryk på  for at fremføre etiketten.

Justering af udskriftskontrast

Afhængigt af det valgte etiketmateriale kan du få brug for at lysne eller mørkne udskriften på etiketten.

Sådan justerer du udskriftskontrasten

1. Tryk på .
2. Vælg **Udskriftskontrast**, og tryk på .
3. Anvend piletasterne til at justere udskriftskontrasten.
4. Tryk på  og vælg derefter **Færdig (OK)**.
5. Gentag om nødvendigt, indtil du er tilfreds med udskriftskvaliteten.





Anvendelse af printerhukommelsen

Din printer har en kraftig hukommelsesfunktion, der kan lagre etiketfiler til senere brug. Antallet af etiketfiler, der kan gemmes, afhænger af etiketfilernes størrelser.

Lagring af en etiketfil

Når du gemmer en etiketfil, gemmes al etikettekst og formatering. En etiketfils navn kan være op til 20 alfanumeriske tegn i længde.



Sådan gemmer du en etiketfil

1. Opret etiketterne i etiketfilen.
2. Tryk på .
3. Vælg **Ny**, og tryk på .
4. Indtast et navn til etiketfilen, og tryk på .
5. Tryk på  for at starte en ny etiket.

Genkaldelse af en etiketfil fra hukommelsen

Når en etiket er gemt i hukommelsen, kan du genkalde den til udskrivning eller redigering. Genkaldelse af en etiket erstatter den aktuelle etiket.

Sådan genkalder du en etiket fra hukommelsen

1. Tryk på .
- Hukommelsesplaceringerne vises.
2. Vælg hukommelsesplaceringen, der indeholder den ønskede etiket, og tryk på .





En meddelelse vises, der bekræfter, at du ønsker at slette den nuværende etikettekst og -formatering.

3. Tryk på .

Sletning af en etiketfil fra hukommelsen

Når du ikke længere har brug for en lagret etiketfil, kan du slette den fra hukommelsen.

Sådan sletter du en etiket fra hukommelsen

1. Tryk på .
- De gemte etiketfiler vises.
2. Vælg den etiketfil, du ønsker at slette.
3. Tryk på  + , og tryk derefter på  for at slette hukommelsesplaceringen.

Rengøring af printeren

Din printer er konstrueret til at have lang driftslevetid, fungere problemfrit og kræve minimal vedligeholdelse.

Rengør printeren fra tid til anden for at bevare dens gode funktionsevne.



Pas på: Klipperen er meget skarp. Undgå direkte kontakt med klipperbladet, mens det rengøres.

Sådan rengør du printheadet

1. Fjern etiketkassetten.
2. Tag rengøringsredskabet frem fra indersiden af etiketkassettelåget.

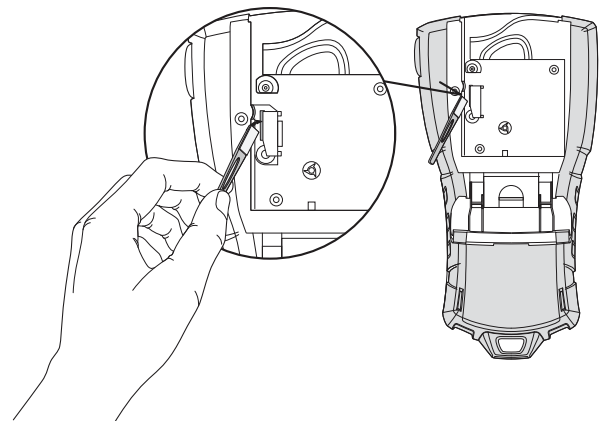

Figur 7

3. Tør forsigtigt hen over printheadet med den vattede side af redskabet. Se Figur 7.

Symboler

De følgende tabeller viser standardsymbolerne efter kategori.

Elektrisk

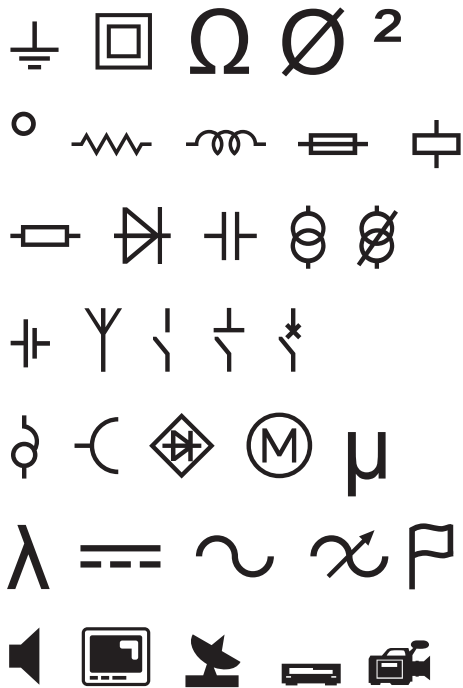

Parenteser



Pile



Tal



Valuta



Stemme/data



Advarsel





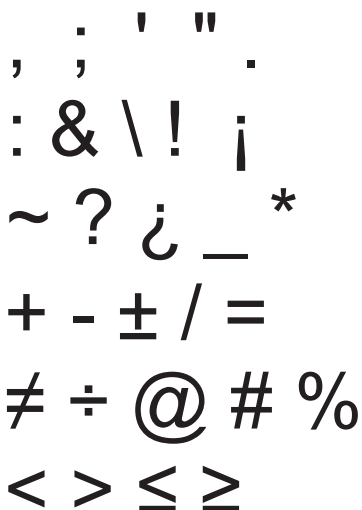

Tegnsætning



Fejlfinding

Gennemgå følgende mulige løsninger, hvis du kommer ud for et problem, mens du bruger printeren.

Problem/Fejlmeddelelse	Løsning
Batteri lavt Batteri tomt 	<ul style="list-style-type: none">• Tilslut strømadapteren.• Genoplad batteripakken. Se Genopladning af batteripakken.• Indsæt nye alkaliske AA-batterier.
Dårlig udskriftskvalitet	<ul style="list-style-type: none">• Rengør printheadet. Se Rengøring af printeren.• Justér printkontrasten. Se Justering af udskriftskontrast.• Kontroller batteriniveauet, der kan være for lidt strøm.
Etiketstop Motoren stoppes på grund af etiketstop.	<ul style="list-style-type: none">• Åben rummet til etiketkassetten, og fjern kassetten.• Fjern etiketten, så etiketstoppet fjernes.• Sørg for, at etiketten passerer jævnt forbi etiketstyrene på etiketkassetten, og at etiket og bånd sidder tæt hen over kassetts munding. Se Isætning og udtagning af etiketkassetten.• Når etiketstoppet er fjernet, skal du trykke på  for at rydde displayet.
Ujævn eller skæv udskrivning Kassetten er ikke placeret korrekt.	<ul style="list-style-type: none">• Kontroller rummet til etiketkassetten for at sikre, at kassetten er indsat korrekt. Se Isætning og udtagning af etiketkassetten.• Sørg for, at de to arme i etiketrummet er låst på hver side af kassetten, så de holder kassetten på plads.
Kan ikke lukke låget til etiketkassetten Kassetten er ikke indsat korrekt.	Sørg for, at der ikke er noget, der blokerer kassetlåget, og at etiketkassetten er indsat korrekt. Se Isætning og udtagning af etiketkassetten .
Kan ikke vende tilbage til den tidligere menu	<ul style="list-style-type: none">• Tryk på  for at vende tilbage til den tidligere menu.• Tryk på  for at vende tilbage til displayet og rydde alle indstillinger.
Intet vises på displayet	<ul style="list-style-type: none">• Sørg for, at printeren er tændt.• Indsæt nye batterier, oplad batteripakken, eller tilslut strømadapteren.• Fjern strømadapteren og batterierne, og tilslut derefter strømmen igen for at genstarte printeren.
Indsæt etiketkassette Ingen kassette fundet.	Åben rummet til etiketkassetten, og indsæt en etiketkassette. Se Isætning og udtagning af etiketkassetten .
Displayteksten er for lys til at kunne læses	<ul style="list-style-type: none">• Tænd for baggrundslyset. Se Brug af baggrundslys.• Justér displaykontrasten. Se Justering af displaykontrasten.
For mange linjer For mange linjer til denne etiketbredde.	<ul style="list-style-type: none">• Reducér antallet af tekstlinjer.• Indsæt en bredere etiketkassette.
Stregkode ikke tilladt Stregkoder kan kun udskrives på 19 mm brede etiketter.	<ul style="list-style-type: none">• Udskift etiketkassetten.• Skift etiketbredden.
Udskriftsfejl... Etiketten sidder fast.	<ul style="list-style-type: none">• Åbn etiketkassetts låg og kontroller, at etiketten ikke sidder fast.• Træk et lille stykke etiket ud fra kassetten for at sikre, at etiketten bevæger sig frit.
Ingen respons, når du trykker på tasterne En af tasterne kan sidde fast.	<ul style="list-style-type: none">• Tryk på hver enkelt tast for at fastslå, hvilken tast, der sidder fast.• Tryk hårdt på den tast, der sidder fast, indtil den vender tilbage til sin normale position.
Hvordan fjerner jeg etikettens bagside?	<p>RHINO-etiketter har en slidset bagside, der let kan pilles af.</p> <ol style="list-style-type: none">1. Find slidset på etikettens bagside.2. Klem forsigtigt om etikettens langsider, så etiketten bøjes mod udskrivningssiden. Etikettens bagside vil dele sig.3. Pil forsigtigt bagsiden af etiketten.

Slidset bagside



Hvis du stadig har brug for assistance, besøg DYMO's websted på www.dymo.com.

Feedback på produktokumentation

Hos DYMO Corporation arbejder vi løbende på, at dokumentationen til vore produkter skal være i top.

Vi modtager gerne kommentarer fra dig.

Send os dine kommentarer eller forslag til vores brugervejledninger. Vi vil bede dig oplyse følgende, når du sender dine kommentarer:

- Produktnavn, versionsnummer og sidenummer
- Kort beskrivelse af indhold (f.eks. unøjagtige eller uklare vejledninger eller områder, hvor der er brug for flere oplysninger)

Vi modtager også gerne forslag til yderligere emner, som du gerne så beskrevet i dokumentationen.

Send dine kommentarer med e-mail til: **documentation@dymo.com**

Vær opmærksom på, at der på denne e-mail-adresse kun modtages tilbagemeldinger i forbindelse med dokumentationen. Hvis du har tekniske spørgsmål, bedes du kontakte kundesupport.

Sikkerhedsforanstaltninger for den genopladelige lithium-ion batteripakke

Forkert håndtering af en genopladelig lithium-ion batteripakke kan forårsage lækage, varme, røg, en eksplosion eller brand. Dette kan forårsage forringelse af ydeevne eller funktionssvigt. Det kan også beskadige beskyttelsesanordningen, der er installeret i batteripakken. Dette kan beskadige udstyret eller forårsage personskade. Følg vejledningerne nedenfor nøje.

Mens du oplader

Fare

- Når du oplader batteriet, skal du bruge de dertil beregnede opladere og følge de specificerede betingelser.
- Du må ikke tilslutte det direkte til en elektrisk kontakt eller en cigarettænder.
- Du må ikke anvende eller opbevare batteriet tæt på ild eller i en bil, hvor temperaturen kan være over 60° C.

Advarsel

- Ophør med at oplade batteriet, hvis opladningen ikke er færdig inden for den specificerede tid.

Forsigtig

- Læs denne brugervejledning grundigt igennem, før du oplader batteriet.
- Du må ikke oplade det på et sted, der genererer statisk elektricitet.
- Batteriet må kun oplades inden for et temperaturområde på 0° C~45° C.

Når du aflader batteriet

Fare

- Du må kun anvende batteriet i det specificerede udstyr.
- Du må ikke anvende eller opbevare batteriet tæt på ild eller i en bil, hvor temperaturen kan være over 60° C.

Forsigtig

- Du må ikke oplade det på et sted, der genererer statisk elektricitet.
- Batteriet må kun anvendes inden for et temperaturområde på -20° C~60° C.

Miljøoplysninger

Det udstyr, som du har købt, har krævet udvinding og brug af naturressourcer i forbindelse med produktionen. Det kan indeholde stoffer, som er farlige for sundheden og miljøet.

For at undgå, at disse stoffer udledes i miljøet og for at mindske presset på naturens ressourcer, opfordrer vi dig til at anvende relevante genbrugssystemer.

Disse systemer vil på en sund måde genbruge eller genvinde de fleste af udstyrets materialer efter endt levetid. Symbolet med en affaldsspand med kryds over på enheden opfordrer til brug af disse systemer.



Hvis du har brug for flere oplysninger om bortskaffelse, genbrug og genvindingssystemer, bedes du kontakte din lokale eller regionale renovationsmyndighed.

Du kan også kontakte DYMO for flere oplysninger om vores produkters miljømæssige ydelse.

Enheds certificering

Dette produkt er CE-mærket i henhold til EMC-direktivet og lavspændingsdirektivet og er beregnet til at være i overensstemmelse med følgende internationale standarder:

Anvendte test eller tekniske standarder for R5200 printer:

Emission:

EN55022 (2006)

EN 61000-3-2 (2000) + am 14 (2000)

EN 61000-3-3 (1995) + am 1 (2001)

Immunitet:

EN55024 (1998) + am 1 + am 2

EN 61000-4-2 (1995) + am 2

EN 61000-4-3 (1996)

EN 61000-4-4 (2004)

EN 61000-4-5 (1995)

EN 61000-4-6 (1996)

EN 61000-4-8 (1995)

EN61000-4-11 (2004)

Anvendte test eller standarder for DYMO R5200 LiION batteripakke:

UL2054

EN61000-6-1

EN61000-6-3

Anvendte test eller tekniske standarder for DYMO AC/DC strømforsyning:

CISPR 13: 2001 + A1: 2003; EN55013: 2001 + A1: 2003

CISPR 20: 2002 + A1: 2002 + A2: 2004; EN55020: 2002 + A1: 2003

EN 61000-3-2: 2000 + A2: 2005

EN 61000-3-3: 1995 + A1: 2001

CISPR 22: 1997 + A1: 2000 + A2: 2002 Class B; EN 55022: 1998 + A1: 2000 + A2: 2003 Class B

CISPR 24: 1997 + A1: 2001 + A2: 2002; EN 55024: 1998 + A1: 2001 + A2: 2003

UL/UCL 60950-1; FCC PART 15 CLASS B

EN 60950-1: 2001 + A11; BS EN 60950-1: 2002 ; AS/NZS 60950-1